



PREFEITURA MUNICIPAL DE  
BOM JARDIM DA SERRA

Rua Manoel Cecílio Ribeiro, 68 Centro  
Bom Jardim da Serra – SC  
CEP 88.640-000  
Fone: 49 3232-0196  
CNPJ: 82.844.754/0001-92



*"Capital das Águas"*

**Revitalização da Rodovia SC390, Avenida frontal  
e lateral com Pavimentação, Muros, Paisagismo e  
Mobiliário Urbano.**

**MEMORIAL DESCRITIVO  
E  
ESPECIFICAÇÕES TÉCNICAS**



PREFEITURA MUNICIPAL DE





PREFEITURA MUNICIPAL DE  
BOM JARDIM DA SERRA

Rua Manoel Cecílio Ribeiro, 68 Centro  
Bom Jardim da Serra – SC  
CEP 88.640-000  
Fone: 49 3232-0196  
CNPJ: 82.844.754/0001-92



*"Capital das Águas"*

BOM JARDIM DA SERRA

Rua Manoel Cecílio Ribeiro, 68 Centro  
Bom Jardim da Serra – SC  
CEP 88.640-000  
Fone: 49 3232-0196  
CNPJ: 82.844.754/0001-92

*"Capital das Águas"*

**SETEMBRO DE 2021**

O presente memorial tem por objetivo estabelecer as condições para o fornecimento e execução da obra de Revitalização da Rodovia SC390, Avenida frontal e lateral com Pavimentação, Muros, Paisagismo e Mobiliário Urbano. Este memorial complementa as informações do respectivo projeto e planilha orçamentária.

- PROJETO: Revitalização da Rodovia SC390, Avenida frontal e lateral com Pavimentação, Muros, Paisagismo e Mobiliário Urbano.
- PROPRIETÁRIO: Prefeitura Municipal de Bom Jardim da Serra / SC.
- LOCALIZAÇÃO: Centro.

**OBJETIVO**

- O presente documento, intitulado "Memorial Descritivo e Especificações Técnicas" tem por objetivo complementar as informações do Projeto Arquitetônico (pranchas gráficas), especificando os materiais a serem utilizados na obra.
- Todo o material empregado na obra será obrigatoriamente de primeira qualidade e comprovada eficiência para o fim que se destina.



PREFEITURA MUNICIPAL DE  
BOM JARDIM DA SERRA

Rua Manoel Cecílio Ribeiro, 68 Centro  
Bom Jardim da Serra – SC  
CEP 88.640-000  
Fone: 49 3232-0196  
CNPJ: 82.844.754/0001-92



*"Capital das Águas"*

- A execução de todos os serviços obedecerá rigorosamente às normas específicas, sendo a mão de obra especializada e o acabamento esmerado.
- Serão impugnados todos os trabalhos executados que não satisfaçam o Memorial Descritivo e Especificações Técnicas e o Projeto Arquitetônico.
- Qualquer dúvida, alteração de material ou projeto deverá ser autorizada por escrito pela Fiscalização.

## **1. REVITALIZAÇÃO DA ÁREA DO PARQUE DE EXPOSIÇÕES/CTG**

### **1.1 SERVIÇOS INICIAIS**

#### **1.1.1. INSTALAÇÕES PROVISÓRIAS**

Deverá ser utilizado um barraco de obra ou container, adaptando-a para adequar-se às instalações a serem utilizadas pelos funcionários da obra, depósito de ferramentas, equipamentos e possíveis produtos. Será instalada uma placa contendo informações da obra, com dimensões de 2,00x1,30m.

#### **1.1.2. DISPOSITIVOS DE PROTEÇÃO E SEGURANÇA**

A empresa executante da obra deverá organizar e manter no cotidiano, equipamentos de proteção individual para seus funcionários, fiscais e visitantes, bem como estabelecer normas e hábitos voltados para a higiene e segurança como um todo.



## PREFEITURA MUNICIPAL DE BOM JARDIM DA SERRA

Rua Manoel Cecílio Ribeiro, 68 Centro  
Bom Jardim da Serra – SC  
CEP 88.640-000  
Fone: 49 3232-0196  
CNPJ: 82.844.754/0001-92



### *"Capital das Águas"*

Deverá dispor no local de cavaletes que o orientem o trânsito durante o percurso dos serviços. A empresa deverá efetuar esforços redobrados na segurança dos serviços prestados, por se tratar de melhorias na área central da cidade.

#### 1.1.3. LOCAÇÃO DA OBRA E EQUIPAMENTOS

A contratada procederá à aferição das dimensões, dos alinhamentos, dos ângulos e de quaisquer outras indicações constantes do projeto com as reais condições encontradas no local.

Quando necessário, a Fiscalização deverá ser consultada para orientação e autorização do serviço.

#### 1.1.4. LIMPEZA INICIAL DO LOCAL

Todos serviços com máquinas, como limpeza, cortes, aterros para a preparação das áreas e preenchimento dos muros com terra local serão executados pela Prefeitura Municipal.

### 1.2 MURO DE CONTENÇÃO COM BLOCOS DE CONCRETO



Perspectiva de muro com blocos e escadaria.



PREFEITURA MUNICIPAL DE  
BOM JARDIM DA SERRA

Rua Manoel Cecílio Ribeiro, 68 Centro  
Bom Jardim da Serra – SC  
CEP 88.640-000  
Fone: 49 3232-0196  
CNPJ: 82.844.754/0001-92



***"Capital das Águas"***

Será construído um Muro de contenção na encosta da rodovia de aproximadamente 83 metros lineares e altura estimada de 1 metro (4 fiadas de altura) com blocos de concreto formando floreiras do tipo "parede verde" para revitalização da área.

As duas primeiras fiadas do muro não terão floreiras e estarão preenchidas com concreto ciclópico, dando rigidez para a base do mesmo.

As peças são pesadas e se encaixam formando as floreiras e sua rigidez se dá pelo peso próprio das peças e também da terra de preenchimento.

Além da terra de preenchimento (para posterior plantio) serão concretados blocos dando suporte extra para a estrutura.

A primeira fiada de blocos é assentada sobre sapata e preenchida com concreto.

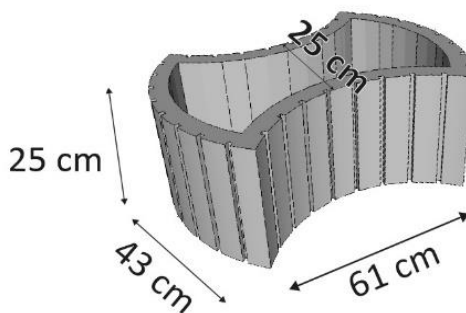

Modelo dos blocos que formam o Muro.



PREFEITURA MUNICIPAL DE  
BOM JARDIM DA SERRA

Rua Manoel Cecílio Ribeiro, 68 Centro  
Bom Jardim da Serra – SC  
CEP 88.640-000  
Fone: 49 3232-0196  
CNPJ: 82.844.754/0001-92



*"Capital das Águas"*

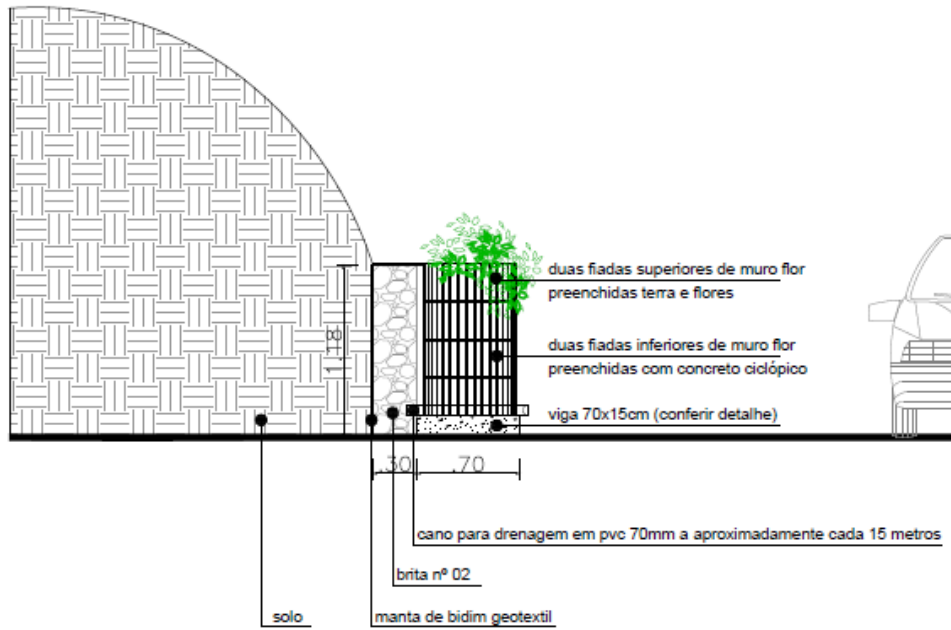

Perspectiva do muro que será executado no local.



PREFEITURA MUNICIPAL DE  
BOM JARDIM DA SERRA

Rua Manoel Cecílio Ribeiro, 68 Centro  
Bom Jardim da Serra – SC  
CEP 88.640-000  
Fone: 49 3232-0196  
CNPJ: 82.844.754/0001-92



*"Capital das Águas"*



Exemplo de concretagem de base de Muros.

O sistema de drenagem será feito com proteção de manta geotêxtil, do tipo "bidim" e, posteriormente, será feito com uma camada de 15cm de brita nº2 e/ou pedra de mão.

Será inserido um tubo de diâmetro nominal de 100mm para escoamento da água em excesso.



## PREFEITURA MUNICIPAL DE BOM JARDIM DA SERRA

Rua Manoel Cecílio Ribeiro, 68 Centro  
Bom Jardim da Serra – SC  
CEP 88.640-000  
Fone: 49 3232-0196  
CNPJ: 82.844.754/0001-92



### *"Capital das Águas"*

Exemplo de sistema de drenagem utilizado em Muros.



### **1.3 PAISAGISMO**

O muro será preenchido com terra local e para o plantio das flores será acrescido uma camada de terra orgânica e vegetal em torno de 20 cm para o plantio das russélias (*equisetiformis*) - saco 2,4 litros. Serão plantadas russélias brancas e vermelhas intercaladamente na penúltima e última fiada do muro.

Nos canteiros para as hortênsias também será acrescido terra orgânica e vegetal, em torno de 20cm para o plantio das hortênsias. Essas serão plantadas em um distanciamento de 65 cm entre elas. Logo, irão 1,5 mudas por metro linear. As mudas serão de sacos de 4 litros.





PREFEITURA MUNICIPAL DE  
BOM JARDIM DA SERRA

Rua Manoel Cecílio Ribeiro, 68 Centro  
Bom Jardim da Serra – SC  
CEP 88.640-000  
Fone: 49 3232-0196  
CNPJ: 82.844.754/0001-92



*"Capital das Águas"*



Exemplo de russélias (equisetiformis) - saco 2,4 litros.



Exemplo de hortênsias – saco 4 litros.

#### **1.4 SERVIÇOS FINAIS**

O entulho, restos de materiais, e outros equipamentos da obra devem ser totalmente removidos do local.



PREFEITURA MUNICIPAL DE  
BOM JARDIM DA SERRA

Rua Manoel Cecílio Ribeiro, 68 Centro  
Bom Jardim da Serra – SC  
CEP 88.640-000  
Fone: 49 3232-0196  
CNPJ: 82.844.754/0001-92



*"Capital das Águas"*

A obra deverá apresentar-se completamente limpa e pronta para utilização.

## **2. REVITALIZAÇÃO DA ÁREA TURÍSTICA**

### **2.1 SERVIÇOS INICIAIS**

#### **2.1.1. DISPOSITIVOS DE PROTEÇÃO E SEGURANÇA**

A empresa executante da obra deverá organizar e manter no cotidiano, equipamentos de proteção individual para seus funcionários, fiscais e visitantes, bem como estabelecer normas e hábitos voltados para a higiene e segurança como um todo.

Deverá dispor no local de cavaletes que o orientem o trânsito durante o percurso dos serviços. A empresa deverá efetuar esforços redobrados na segurança dos serviços prestados, por se tratar de melhorias na área central da cidade.

#### **2.1.2. LOCAÇÃO DA OBRA E EQUIPAMENTOS**

A contratada procederá à aferição das dimensões, dos alinhamentos, dos ângulos e de quaisquer outras indicações constantes do projeto com as reais condições encontradas no local.

Quando necessário, a Fiscalização deverá ser consultada para orientação e autorização do serviço.

#### **2.1.3. LIMPEZA INICIAL DO LOCAL**

Todos serviços com máquinas, como limpeza, cortes, aterros para a preparação das áreas e preenchimento dos muros com terra local serão executados pela Prefeitura Municipal.



PREFEITURA MUNICIPAL DE  
BOM JARDIM DA SERRA

Rua Manoel Cecílio Ribeiro, 68 Centro  
Bom Jardim da Serra – SC  
CEP 88.640-000  
Fone: 49 3232-0196  
CNPJ: 82.844.754/0001-92



*"Capital das Águas"*

## 2.2 MURO DE CONTENÇÃO COM BLOCOS DE CONCRETO E ESCADARIA



Perspectiva de muro com blocos e escadaria.

Será construído um Muro de contenção na encosta da rodovia de aproximadamente 115 metros lineares e altura estimada de 1 metro (4 fiadas de altura) com blocos de concreto formando floreiras do tipo "parede verde" para revitalização da área.

As duas primeiras fiadas do muro não terão floreiras e estarão preenchidas com concreto ciclópico, dando rigidez para a base do mesmo.

As peças são pesadas e se encaixam formando as floreiras e sua rigidez se dá pelo peso próprio das peças e também da terra de preenchimento.

Além da terra de preenchimento (para posterior plantio) serão concretados blocos dando suporte extra a estrutura.

A primeira fiada de blocos é assentada sobre sapata e é preenchida com concreto.



**PREFEITURA MUNICIPAL DE  
BOM JARDIM DA SERRA**

Rua Manoel Cecílio Ribeiro, 68 Centro  
Bom Jardim da Serra – SC  
CEP 88.640-000  
Fone: 49 3232-0196  
CNPJ: 82.844.754/0001-92



**"Capital das Águas"**

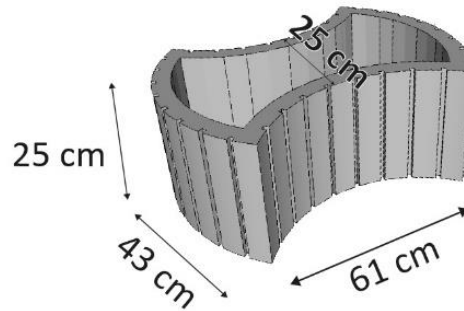

Modelo dos blocos que formam o Muro.

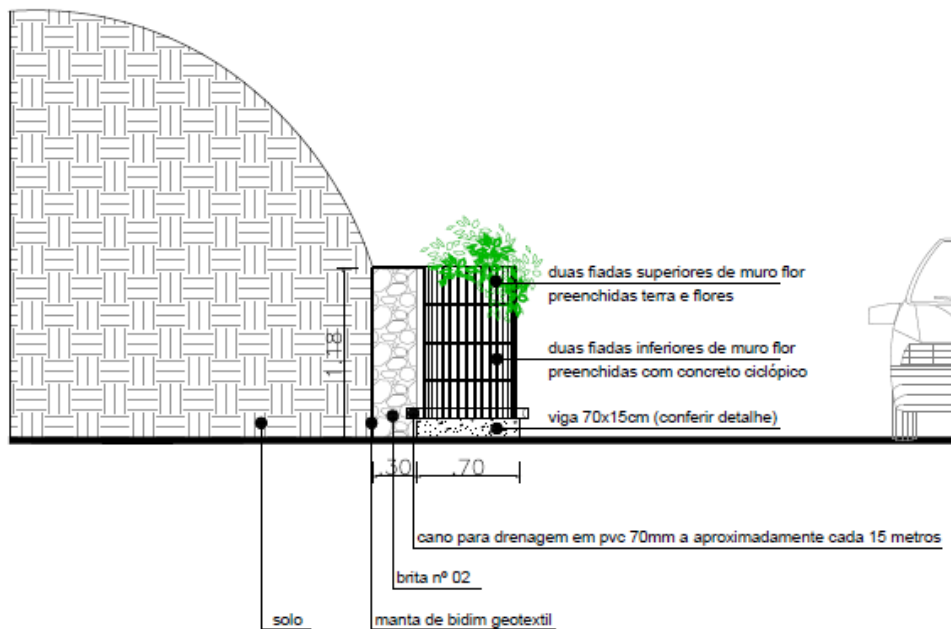

Perspectiva do muro que será executado no local.



PREFEITURA MUNICIPAL DE  
BOM JARDIM DA SERRA

Rua Manoel Cecílio Ribeiro, 68 Centro  
Bom Jardim da Serra – SC  
CEP 88.640-000  
Fone: 49 3232-0196  
CNPJ: 82.844.754/0001-92



*"Capital das Águas"*



Exemplo de concretagem de base de Muros.



PREFEITURA MUNICIPAL DE  
BOM JARDIM DA SERRA

Rua Manoel Cecílio Ribeiro, 68 Centro  
Bom Jardim da Serra – SC  
CEP 88.640-000  
Fone: 49 3232-0196  
CNPJ: 82.844.754/0001-92



*"Capital das Águas"*



Exemplo de Muro de contenção com blocos tipo floreiras.

O sistema de drenagem será feito com proteção de manta geotêxtil, do tipo "bidim" e, posteriormente, será feito com uma camada de 15cm de brita nº2 e/ou pedra de mão.



PREFEITURA MUNICIPAL DE  
BOM JARDIM DA SERRA

Rua Manoel Cecílio Ribeiro, 68 Centro  
Bom Jardim da Serra – SC  
CEP 88.640-000  
Fone: 49 3232-0196  
CNPJ: 82.844.754/0001-92



*"Capital das Águas"*

Será inserido um tubo de diâmetro nominal de 100mm para escoamento da água em excesso.



Exemplo de sistema de drenagem utilizado em Muros.

Será construída uma escadaria em concreto armado, com dimensões estimadas de 24m x 1,20m de largura. Como base para esta escadaria, está estimado 20cm de uma base de brita graduada, para suporte da escada em concreto armado.

Os degraus da escada serão revestidos com pisantes de concreto armado com acabamento escovado nas dimensões de 120x40 cm - revestimento degraus, cor cinza natural assentado na argamassa ACIII.



PREFEITURA MUNICIPAL DE  
BOM JARDIM DA SERRA

Rua Manoel Cecílio Ribeiro, 68 Centro  
Bom Jardim da Serra – SC  
CEP 88.640-000  
Fone: 49 3232-0196  
CNPJ: 82.844.754/0001-92



*"Capital das Águas"*

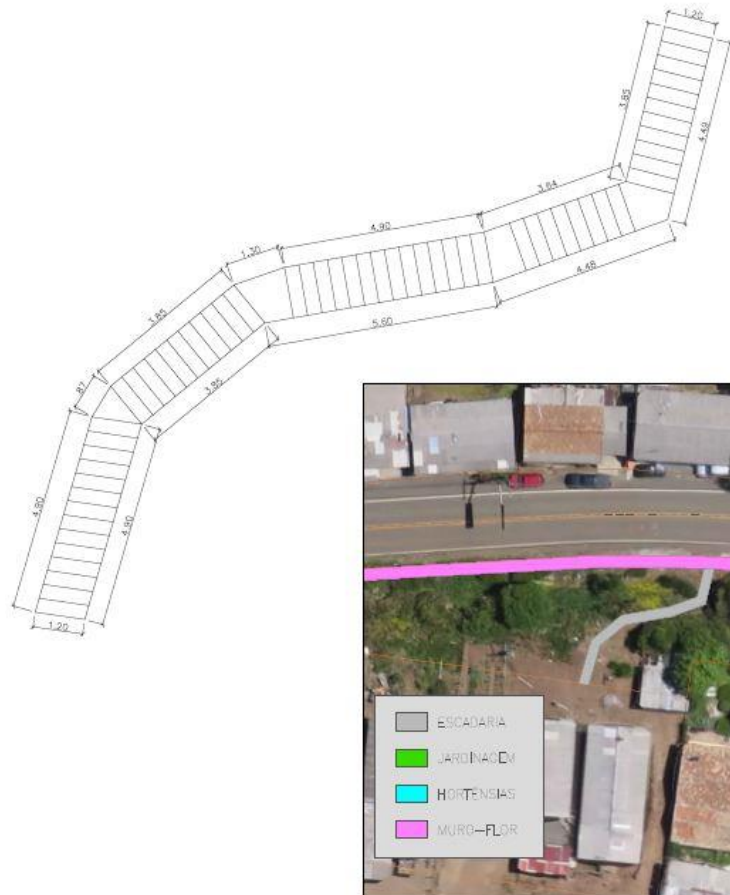

Perspectiva de escadaria que será construída no local.

### 2.3 PAISAGISMO

O muro será preenchido com terra local e para o plantio das flores será acrescido uma camada de terra orgânica e vegetal em torno de 20 cm para o plantio das russélias (equisetiformis) - saco 2,4 litros. Serão plantadas russélias brancas e vermelhas intercaladamente na penúltima e última fiada do muro.

Nos canteiros para as hortênsias também será acrescido terra orgânica e vegetal, em torno de 20cm para o plantio das hortênsias. Essas serão plantadas





PREFEITURA MUNICIPAL DE  
BOM JARDIM DA SERRA

Rua Manoel Cecílio Ribeiro, 68 Centro  
Bom Jardim da Serra – SC  
CEP 88.640-000  
Fone: 49 3232-0196  
CNPJ: 82.844.754/0001-92



***"Capital das Águas"***

em um distanciamento de 65 cm entre elas. Logo, irão 1,5 mudas por metro linear. As mudas serão de sacos de 4 litros.

No canteiro das flores será acrescido terra orgânica e vegetal, em torno de 20 cm para o plantio das flores. Neste será plantado 12 m<sup>2</sup> de hortênsias – mudas com embalagem de saco 4 litros, 3 mudas por m<sup>2</sup>. Também 8m<sup>2</sup> de lavandas – embalagem pote 8 litros, 3 mudas por m<sup>2</sup>. E, também, 6m<sup>2</sup> flores de estação tipo "alegria do jardim" (salvia splendens) – 20 mudas por m<sup>2</sup>, ou outro tipo a definir.

No contorno deste canteiro das flores será utilizado um guia modular de concreto "cerca", dimensões 33x25x07cm.



Exemplo de russélias (equisetiformis) - saco 2,4 litros.



PREFEITURA MUNICIPAL DE  
BOM JARDIM DA SERRA

Rua Manoel Cecílio Ribeiro, 68 Centro  
Bom Jardim da Serra – SC  
CEP 88.640-000  
Fone: 49 3232-0196  
CNPJ: 82.844.754/0001-92



***"Capital das Águas"***



Exemplo de hortênsias – saco 4 litros.



Exemplo de planta "alegria do jardim" (salvia splendens) – 20 mudas por m<sup>2</sup>.



## PREFEITURA MUNICIPAL DE BOM JARDIM DA SERRA

Rua Manoel Cecílio Ribeiro, 68 Centro  
Bom Jardim da Serra – SC  
CEP 88.640-000  
Fone: 49 3232-0196  
CNPJ: 82.844.754/0001-92



*"Capital das Águas"*



Exemplo de Lavandula - pote 8 litros.

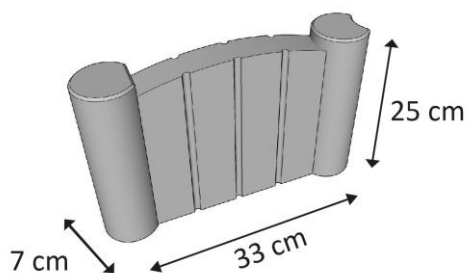

Modelo do guia modular usado no paisagismo.

### **2.4 SERVIÇOS FINAIS**

O entulho, restos de materiais, e outros equipamentos da obra devem ser totalmente removidos do local.

A obra deverá apresentar-se completamente limpa e pronta para utilização.

### **3. REVITALIZAÇÃO ÁREA DA RODOVIÁRIA**



PREFEITURA MUNICIPAL DE  
BOM JARDIM DA SERRA

Rua Manoel Cecílio Ribeiro, 68 Centro  
Bom Jardim da Serra – SC  
CEP 88.640-000  
Fone: 49 3232-0196  
CNPJ: 82.844.754/0001-92



*"Capital das Águas"*

### **3.1 SERVIÇOS INICIAIS**

#### **3.1.1. DISPOSITIVOS DE PROTEÇÃO E SEGURANÇA**

A empresa executante da obra deverá organizar e manter no cotidiano, equipamentos de proteção individual para seus funcionários, fiscais e visitantes, bem como estabelecer normas e hábitos voltados para a higiene e segurança como um todo.

Deverá dispor no local de cavaletes que o orientem o trânsito durante o percurso dos serviços. A empresa deverá efetuar esforços redobrados na segurança dos serviços prestados, por se tratar de melhorias na área central da cidade.

#### **3.1.2. LOCAÇÃO DA OBRA E EQUIPAMENTOS**

A contratada procederá à aferição das dimensões, dos alinhamentos, dos ângulos e de quaisquer outras indicações constantes do projeto com as reais condições encontradas no local.

Quando necessário, a Fiscalização deverá ser consultada para orientação e autorização do serviço.

#### **3.1.3. LIMPEZA INICIAL DO LOCAL**

Todos serviços com máquinas, como limpeza, cortes, aterros para a preparação das áreas e preenchimento dos muros com terra local serão executados pela Prefeitura Municipal.

### **3.2 PERGOLADO (NAMORADEIRA) E PISO DE CONCRETO**



PREFEITURA MUNICIPAL DE  
BOM JARDIM DA SERRA

Rua Manoel Cecílio Ribeiro, 68 Centro  
Bom Jardim da Serra – SC  
CEP 88.640-000  
Fone: 49 3232-0196  
CNPJ: 82.844.754/0001-92



***"Capital das Águas"***

Ao longo desta obra será construído um recuo paralelo a calçada, com piso intertravado de concreto, dimensão 20x15x5 cm, espessura 5 cm, pigmentado cor grafite, com Toseto 10x10 cm cor cinza (natural).

Depois de limpo e compactado mecanicamente o local de assentamento, será espalhado uma camada de base de brita graduada/saibro seco ou similar, que serve como colchão do pavimento intertravado.

Em cima deste pavimento será construído um pergolado de concreto, criando um ambiente de bem-estar e lazer aos usuários do local.

Estes pergolados serão constituídos de dois pilares maciços com dimensões de 15x15x300 cm concretados em sapatas. Os pilares recebem dois caibros engastados com dimensões de 08x15x100 cm.

Todo o conjunto é em concreto armado e será pintado cor amadeirado, sendo uma demão de fundo selador e duas demão de tinta específica base PU, imitando cor madeira.

A cobertura será feita com suporte de tela de aço para apoio a planta trepadeira.

Na parte interna do pergolado será instalado um banco constituído de cobogós de concreto, com dimensões de 40x40x8,5 cm para a base assento e uma prancha de concreto armado, com dimensões de 31x6x120 cm para o assento. Todo esse conjunto será pintado em cor amadeirado, sendo uma demão de fundo selador e duas demão de tinta específica base PU, imitando cor madeira.



## PREFEITURA MUNICIPAL DE BOM JARDIM DA SERRA

Rua Manoel Cecílio Ribeiro, 68 Centro  
Bom Jardim da Serra – SC  
CEP 88.640-000  
Fone: 49 3232-0196  
CNPJ: 82.844.754/0001-92



*"Capital das Águas"*



Perspectiva do pergolado que será instalado no local.

### **3.3 PAISAGISMO**

O muro será preenchido com terra local e para o plantio de flores, será acrescido terra orgânica e vegetal, em torno de 20cm para o plantio das hortênsias. Essas serão plantadas em um distanciamento de 65 cm entre elas. Logo, irão 1,5 mudas por metro linear. As mudas serão de sacos de 4 litros.

Nos pergolados (namoradeiras) serão plantados 2 mudas em cada pergolado de jasmims de 1,40 m de altura.



## PREFEITURA MUNICIPAL DE BOM JARDIM DA SERRA

Rua Manoel Cecílio Ribeiro, 68 Centro  
Bom Jardim da Serra – SC  
CEP 88.640-000  
Fone: 49 3232-0196  
CNPJ: 82.844.754/0001-92



*"Capital das Águas"*



Exemplo de hortênsias – saco 4 litros.

### **3.4 SERVIÇOS FINAIS**

O entulho, restos de materiais, e outros equipamentos da obra devem ser totalmente removidos do local.

A obra deverá apresentar-se completamente limpa e pronta para utilização.

## **4. REVITALIZAÇÃO DA ÁREA COHAB**

### **4.1 SERVIÇOS INICIAIS**

#### **4.1.1. DISPOSITIVOS DE PROTEÇÃO E SEGURANÇA**

A empresa executante da obra deverá organizar e manter no cotidiano, equipamentos de proteção individual para seus funcionários, fiscais e visitantes,



PREFEITURA MUNICIPAL DE  
BOM JARDIM DA SERRA

Rua Manoel Cecílio Ribeiro, 68 Centro  
Bom Jardim da Serra – SC  
CEP 88.640-000  
Fone: 49 3232-0196  
CNPJ: 82.844.754/0001-92



*"Capital das Águas"*

bem como estabelecer normas e hábitos voltados para a higiene e segurança como um todo.

Deverá dispor no local de cavaletes que o orientem o trânsito durante o percurso dos serviços. A empresa deverá efetuar esforços redobrados na segurança dos serviços prestados, por se tratar de melhorias na área central da cidade.

#### 4.1.2. LOCAÇÃO DA OBRA E EQUIPAMENTOS

A contratada procederá à aferição das dimensões, dos alinhamentos, dos ângulos e de quaisquer outras indicações constantes do projeto com as reais condições encontradas no local.

Quando necessário, a Fiscalização deverá ser consultada para orientação e autorização do serviço.

#### 4.1.3. LIMPEZA INICIAL DO LOCAL

Todos serviços com máquinas, como limpeza, cortes, aterros para a preparação das áreas e preenchimento dos muros com terra local serão executados pela Prefeitura Municipal.

### 4.2 MURO DE CONTENÇÃO COM BLOCOS DE CONCRETO





PREFEITURA MUNICIPAL DE  
BOM JARDIM DA SERRA

Rua Manoel Cecílio Ribeiro, 68 Centro  
Bom Jardim da Serra – SC  
CEP 88.640-000  
Fone: 49 3232-0196  
CNPJ: 82.844.754/0001-92



*"Capital das Águas"*



Perspectiva de muro com blocos e escadaria.

Será construído um Muro de contenção na encosta da rodovia de aproximadamente 63 metros lineares e altura estimada de 1 metro (4 fiadas de altura) com blocos de concreto formando floreiras do tipo "parede verde" para revitalização da área.

As duas primeiras fiadas do muro não terão floreiras e estarão preenchidas com concreto ciclópico, dando rigidez para a base do mesmo.

As peças são pesadas e se encaixam formando as floreiras e sua rigidez se dá pelo peso próprio das peças e também da terra de preenchimento.

Além da terra de preenchimento (para posterior plantio) serão concretados blocos dando suporte extra a estrutura.

A primeira fiada de blocos é assentada sobre sapata e é preenchida com concreto.



**PREFEITURA MUNICIPAL DE  
BOM JARDIM DA SERRA**

Rua Manoel Cecílio Ribeiro, 68 Centro  
Bom Jardim da Serra – SC  
CEP 88.640-000  
Fone: 49 3232-0196  
CNPJ: 82.844.754/0001-92



**"Capital das Águas"**

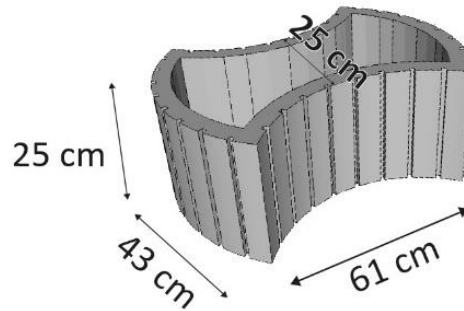

Modelo dos blocos que formam o Muro.

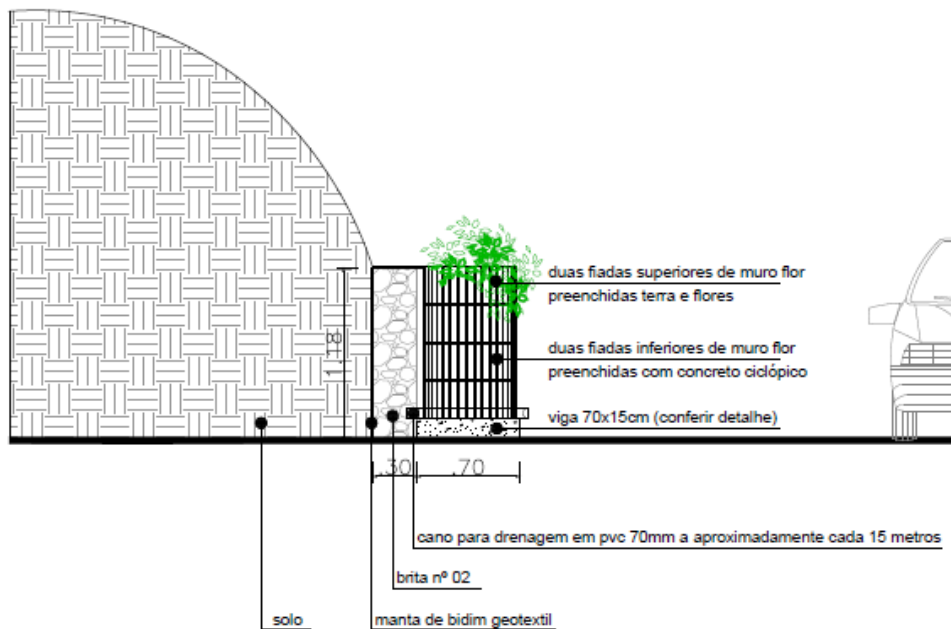

Perspectiva do muro que será executado no local.



PREFEITURA MUNICIPAL DE  
BOM JARDIM DA SERRA

Rua Manoel Cecílio Ribeiro, 68 Centro  
Bom Jardim da Serra – SC  
CEP 88.640-000  
Fone: 49 3232-0196  
CNPJ: 82.844.754/0001-92



*"Capital das Águas"*



Exemplo de concretagem de base de Muros.



PREFEITURA MUNICIPAL DE  
BOM JARDIM DA SERRA

Rua Manoel Cecílio Ribeiro, 68 Centro  
Bom Jardim da Serra – SC  
CEP 88.640-000  
Fone: 49 3232-0196  
CNPJ: 82.844.754/0001-92



*"Capital das Águas"*



Exemplo de Muro de contenção com blocos tipo floreiras.

O sistema de drenagem será feito com proteção de manta geotêxtil, do tipo "bidim" e, posteriormente, será feito com uma camada de 15cm de brita nº2 e/ou pedra de mão.



PREFEITURA MUNICIPAL DE  
BOM JARDIM DA SERRA

Rua Manoel Cecílio Ribeiro, 68 Centro  
Bom Jardim da Serra – SC  
CEP 88.640-000  
Fone: 49 3232-0196  
CNPJ: 82.844.754/0001-92



*"Capital das Águas"*

É inserido um tubo de diâmetro nominal de 100mm para escoamento da água em excesso.



Exemplo de sistema d drenagem utilizado em Muros.

Será construída uma escadaria em concreto armado, com dimensões estimadas de 19m x 1,20m de largura. Como base para esta escadaria, está estimado 20cm de uma base de brita graduada, para suporte da escada em concreto armado.

Os degraus da escada serão revestidos com pisantes de concreto armado com acabamento escovado nas dimensões de 120x40 cm - revestimento degraus, cor cinza natural assentado na argamassa ACIII.



## PREFEITURA MUNICIPAL DE BOM JARDIM DA SERRA

Rua Manoel Cecílio Ribeiro, 68 Centro  
Bom Jardim da Serra – SC  
CEP 88.640-000  
Fone: 49 3232-0196  
CNPJ: 82.844.754/0001-92



*"Capital das Águas"*



Perspectiva de escadaria que será construída no local.

### **4.3 MOBILIÁRIO URBANO**

Ao longo do projeto são instalados 4 bancos de concreto e lixeira de estrutura central de concreto com dois cestos metálicos engastados.



PREFEITURA MUNICIPAL DE  
BOM JARDIM DA SERRA

Rua Manoel Cecílio Ribeiro, 68 Centro  
Bom Jardim da Serra – SC  
CEP 88.640-000  
Fone: 49 3232-0196  
CNPJ: 82.844.754/0001-92



*"Capital das Águas"*

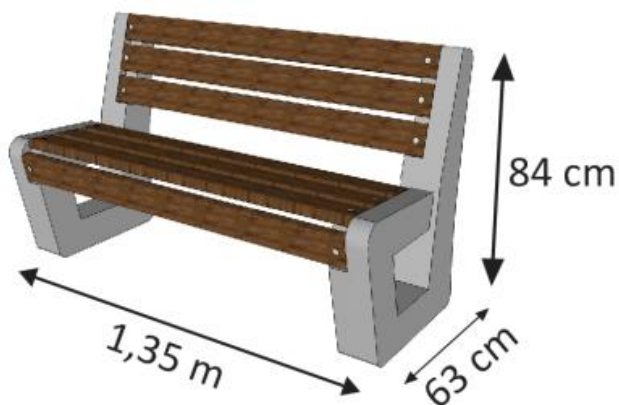

Modelo dos bancos utilizados para o mobiliário.

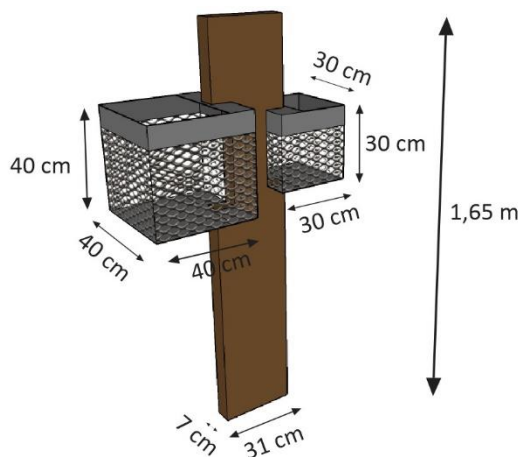

Modelo das lixeiras utilizadas para o mobiliário.

#### 4.4 PAISAGISMO

O muro será preenchido com terra local e para o plantio das flores será acrescido uma camada de terra orgânica e vegetal em torno de 20 cm para o plantio das russélias (equisetiformis) - saco 2,4 litros. Serão plantadas russélias brancas e vermelhas intercaladamente na penúltima e última fiada do muro.



PREFEITURA MUNICIPAL DE  
BOM JARDIM DA SERRA

Rua Manoel Cecílio Ribeiro, 68 Centro  
Bom Jardim da Serra – SC  
CEP 88.640-000  
Fone: 49 3232-0196  
CNPJ: 82.844.754/0001-92



***"Capital das Águas"***

Nos canteiros para as hortênsias também será acrescido terra orgânica e vegetal, em torno de 20cm para o plantio das hortênsias. Essas serão plantadas em um distanciamento de 65 cm entre elas. Logo, irão 1,5 mudas por metro linear. As mudas serão de sacos de 4 litros.

No canteiro das flores será acrescido terra orgânica e vegetal, em torno de 20 cm para o plantio das flores. Neste será plantado 210 m<sup>2</sup> de hortênsias – mudas com embalagem de saco 4 litros, 3 mudas por m<sup>2</sup>. Também 125m<sup>2</sup> de lavandas – embalagem pote 8 litros, 3 mudas por m<sup>2</sup>. E, também, 45m<sup>2</sup> flores de estação tipo "alegria do jardim" (salvia splendens) – 20 mudas por m<sup>2</sup>, ou outro tipo a definir.

No contorno deste canteiro das flores será utilizado um guia modular de concreto "cerca", dimensões 33x25x07cm.



Exemplo de russélias (equisetiformis) - saco 2,4 litros.





PREFEITURA MUNICIPAL DE  
BOM JARDIM DA SERRA

Rua Manoel Cecílio Ribeiro, 68 Centro  
Bom Jardim da Serra – SC  
CEP 88.640-000  
Fone: 49 3232-0196  
CNPJ: 82.844.754/0001-92



***"Capital das Águas"***



Exemplo de hortênsias – saco 4 litros.



Exemplo de planta "alegria do jardim" (salvia splendens) – 20 mudas por m<sup>2</sup>.



## PREFEITURA MUNICIPAL DE BOM JARDIM DA SERRA

Rua Manoel Cecílio Ribeiro, 68 Centro  
Bom Jardim da Serra – SC  
CEP 88.640-000  
Fone: 49 3232-0196  
CNPJ: 82.844.754/0001-92



### *"Capital das Águas"*



Exemplo de Lavandula - pote 8 litros.

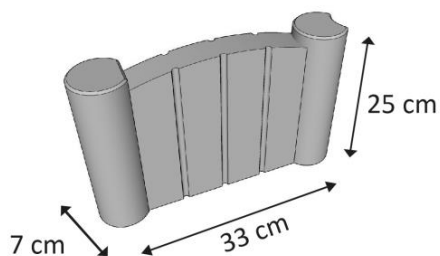

Modelo do guia modular usado no paisagismo.

#### **4.5 SERVIÇOS FINAIS**

O entulho, restos de materiais, e outros equipamentos da obra devem ser totalmente removidos do local.

A obra deverá apresentar-se completamente limpa e pronta para utilização.



PREFEITURA MUNICIPAL DE  
BOM JARDIM DA SERRA

Rua Manoel Cecílio Ribeiro, 68 Centro  
Bom Jardim da Serra – SC  
CEP 88.640-000  
Fone: 49 3232-0196  
CNPJ: 82.844.754/0001-92



*"Capital das Águas"*

24 de setembro de 2021.